

CACTUS X1

Инструкция пользователя

Электрический скутер

Добро пожаловать!

Благодарим вас за выбор нашего электрического скутера (далее - электроскутер), электроскутер – это стильное спортивно-развлекательное оборудование.

Содержание

1. Изделие и части.....	02
2. Функциональный эскиз.....	03
3. Сборка корпуса.....	04
4. Подключение зарядного устройства.....	05
5. Обучение вождению.....	05
6. Инструкции по безопасности.....	07
7. Складывание и транспортировка.....	12
8. Ежедневное обслуживание.....	13
9. Таблица параметров модели.....	15
10. Наименование и содержание вредных веществ в изделии.....	16

Если у Вас возникнут вопросы относительно эксплуатации, технического обслуживания, гарантии, безопасности изделия, или если Вы хотите направить отзыв изготовителю относительно возникающих неисправности, вы можете связаться с нами любыми из перечисленных ниже способов. Будем рады помочь Вам.

Для послепродажного обслуживания, пожалуйста, обратитесь к своему дилеру. Также вы можете позвонить на нашу горячую линию +7 495 280 78 78 доб. 4994 или написать нам на support@cactus-russia.ru для проведения обслуживания или обратиться в наше представительство за помощью.

1 Изделие и запчасти

Транспортное средство в сборе



Комплектующие

Винт



Торцевой ключ



Зарядный адаптер

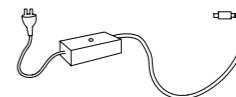

Внимательно проверьте содержимое коробки на отсутствие повреждений.

2 Функциональный эскиз

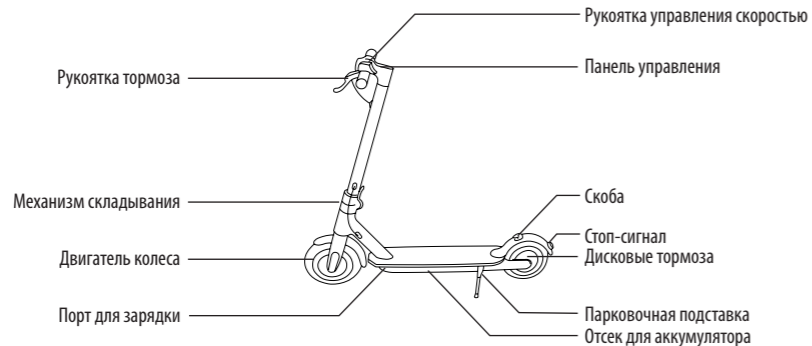

Панель управления:



1. Отображение скорости: показывает фактическую скорость движения во время движения.
2. Отображение режима: при включенном питании горит зеленый огонек. В это время – это режим низкой скорости (макс. 15 км/ч). Дважды нажать переключатель для переключения в режим высокой скорости, в то время пока горит красный огонек, и максимальная скорость – 20 км/ч.
3. Индикатор аккумуляторной батареи: 4 точечных огонька для индикации фактического состояния заряда. При использовании аккумулятора состояние огней будет меняться следующим образом: работа, мигание и погасание. Если горят все 4 огня, аккумулятор заряжен более, чем на 86%; если горит 3 огня, заряд – от 85% до 71%; если заряд очень низок, все 4 огня погаснут, и электроскутер по инерции будет двигаться до естественной остановки, при этом необходимо перезарядить батарею.
4. Выключатель питания: коротко нажать для включения электроскутера. Нажать и удерживать выключатель в течение 2 секунд – скутер выключится. Если электроскутер включен, короткое нажатие выключателя включит или выключит фару.

3 Сборка корпуса

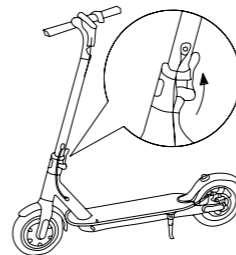

- 1 Закрепите стойку и выдвиньте парковочную подставку

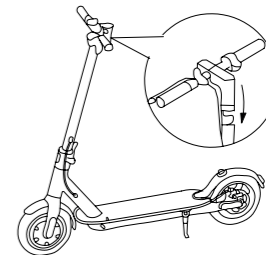

- 2 Установите перекладину на стойке

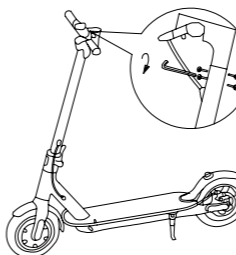

- 3 Зафиксируйте винты с обеих сторон шестигранным ключом из упаковочной коробки

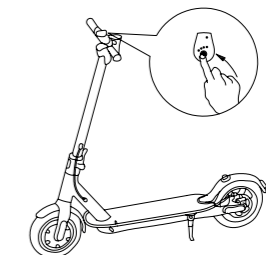

- 4 После завершения установки проверьте работу переключателя

4 Подключение зарядного устройства

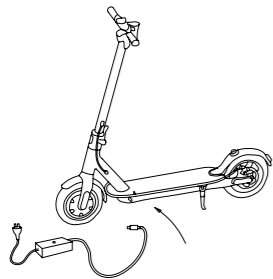

Откройте резиновую заглушку

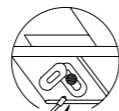

Вставьте зарядный штепсель

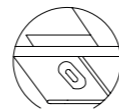

После зарядки верните резиновую заглушку на место

5 Обучение вождению

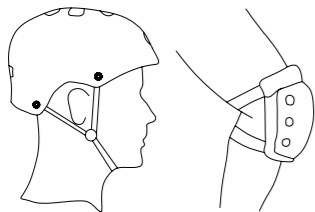

В процессе обучения существует риск получения травмы от падения, поэтому надевайте шлем и защитную экипировку, как показано на рисунке

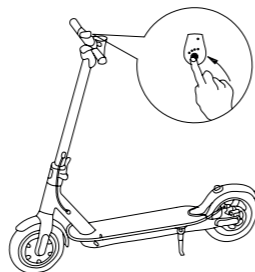

1 Включите питание и проверьте индикатор питания



2 Поставьте одну ногу на платформу, второй ногой оттолкнитесь

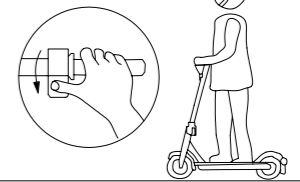

3 После того, как электрический скутер поедет, поставьте вторую ногу, после достижения равновесия коснитесь рычажка набора скорости (свыше 5 км/ч скорость начнет увеличиваться)

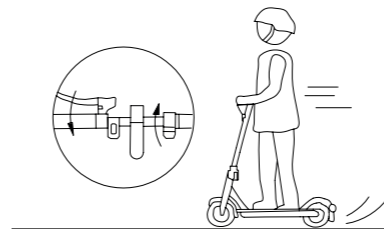

4 Отпустите рычажок набора скорости, чтобы замедлиться, система рекуперации энергии автоматически сработает, чтобы помочь замедлиться, для аварийного торможения необходимо нажать рукоятку тормоза на передней левой ручке

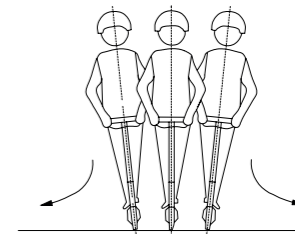

5 Слегка наклонитесь в сторону направления движения и медленно поверните ручку

6 Инструкции по безопасности

Избегайте угрозы безопасности

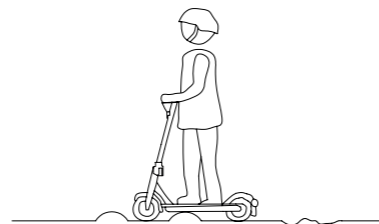

⚠ Избегайте угрозы безопасности

⚠ При приближении к зоне торможения / порогу лифта / выбоинам и другим нетрадиционным дорожным покрытиям снижайте скорость. На дороге с неровным покрытием поддерживайте низкую скорость (5-10 км/ч). Слегка согнув ноги в коленях, вы сможете лучше адаптироваться к сложной дороге

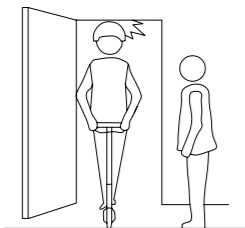

⚠ Избегайте удара головой о дверную раму, лифты и другие препятствия



⚠ Не ускоряйтесь при спуске

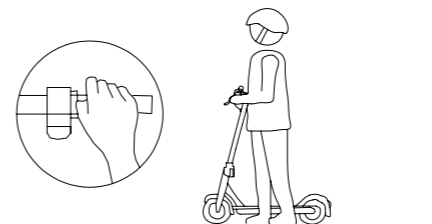

⚠ Запрещается поворачивать ручку газа, ведя электрический скутер рядом с собой

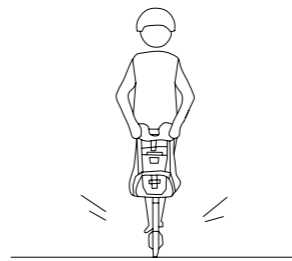

⚠ Запрещается вешать на руль тяжелые предметы, например, рюкзак

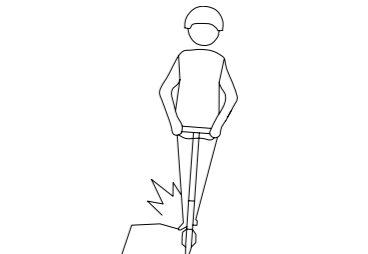

⚠ Избегайте препятствий при езде

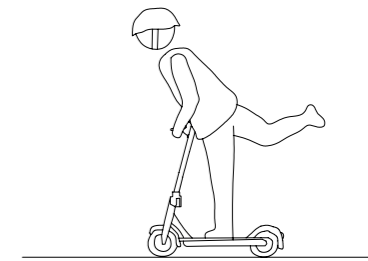

⚠ Запрещается ездить, стоя на педали или на земле

Не пытайтесь выполнять опасные действия

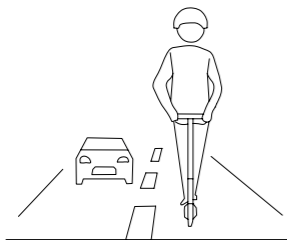

- ⊗ Запрещается езда на электроскутере по полосе движения автотранспорта, а также по дорогам, предназначенным для движения автотранспорта, в жилых кварталах

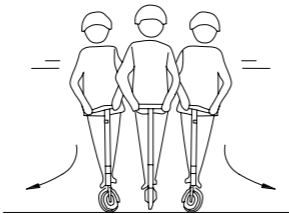

- ⊗ Запрещается поворачивать руль на большой скорости



- ⊗ Запрещается наступать на защитное крыло заднего колеса

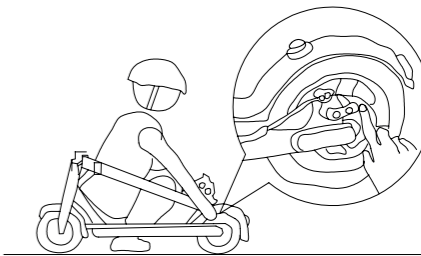

- ⊗ Запрещается прикасаться к дисковым тормозам



- ⊗ Запрещается проезжать по лужам глубиной более 2 см

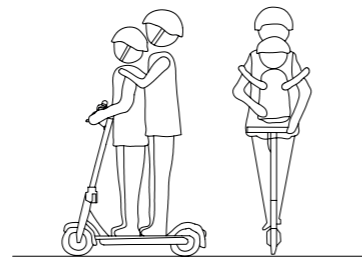

- ⊗ Запрещается находиться на электроскутере одновременно нескольким лицам, а также водить электроскутер с детьми в качестве пассажиров

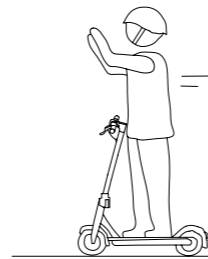

- ⊗ Запрещается отпускать руль во время движения

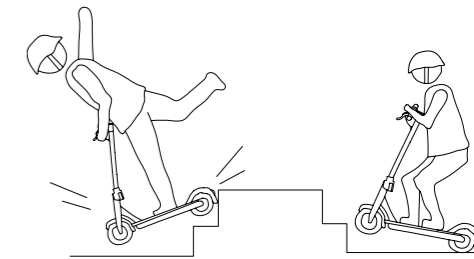

- ⊗ Запрещается совершать движение на электроскутере вверх и вниз по лестницам, а также перепрыгивать препятствия

Инструкции по безопасности

- Электроскутер представляет собой спортивно-развлекательное средство, не являющееся транспортным средством, но при движении в общественных местах электроскутер превращается в полноценное транспортное средство, представляющее угрозу для безопасности аналогично любым прочим транспортным средствам. Строго следуйте инструкциям, приведенным в данном руководстве, чтобы максимально обезопасить себя и окружающих вас людей, а также обеспечить соблюдение национальных и местных правил дорожного движения.
- В то же время необходимо понимать – при движении на электроскутере по дорогам общего пользования и в других общественных местах вы можете подвергнуться опасности со стороны лиц, не имеющих необходимого разрешения на управление транспортными средствами, либо в результате неисправной работы самих транспортных средств, даже если вы полностью соблюдаете рекомендации настоящего руководства по безопасному вождению. Как и во время прогулки пешком или на велосипеде, вам может быть причинен ущерб другим транспортным средством. Как в случае с другими транспортными средствами, чем выше скорость электроскутера, тем длиннее его тормозной путь. При этом использование тормозов экстренного торможения на некоторых гладких поверхностях может привести к скольжению колес, потере равновесия и даже падению. Таким образом, находясь на электроскутере, важно быть внимательным и поддерживать нужную скорость и безопасную дистанцию до других людей и транспортных средств. Пожалуйста, будьте внимательны и снижайте скорость перед въездом на незнакомую территорию.
- Пожалуйста, соблюдайте при вождении права пешеходов. Не пугайте пешеходов, особенно детей. Если пешеходы идут рядом в том же направлении, что и вы, помните о них и снижайте скорость, проезжая мимо. Проезжайте слева от них на максимально возможном расстоянии (применительно к странам с правосторонним движением). Двигаясь навстречу пешеходам, объезжайте их справа, снизив при этом скорость.
- Водители в странах и регионах, где отсутствуют национальные стандарты и правила для электроскутеров, должны строго следовать приведенным в настоящем руководстве требованиям безопасности. Мы не несем ответственности за любые травмы, несчастные случаи, правовые споры и все прочие неблагоприятные явления, которые могут произойти в результате несоблюдения приведенных в настоящем документе инструкций.
- Запрещается передавать электроскутер людям, не умеющим его водить, во избежание травм. Если вы передаете электроскутер другу, вы несете ответственность за его безопасность. Вы должны обучить его (ее) и сообщить о необходимости надевать шлем и другие средства защиты.
- Пожалуйста, проверяйте электроскутер каждый раз перед началом вождения. При обнаружении незакрепленных деталей, старения аккумулятора, прокола или чрезмерного износа шин, странных звуков или неисправностей, необходимо немедленно прекратить использование электроскутера и не выезжать на дорогу. Для получения профессиональных рекомендаций или получения услуг по обслуживанию.

7 Складывание и транспортировка

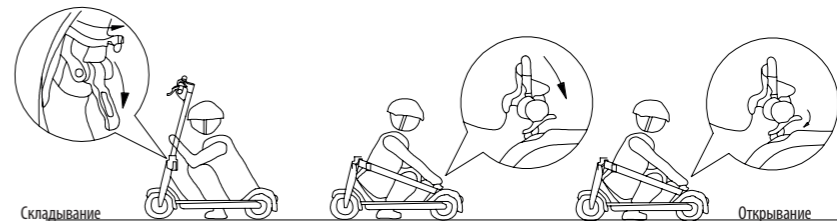

Удостоверьтесь, что электрический скутер выключен, стойка складывается назад, откройте зажим, сложите и зацепите фиксатор за задний щиток. При открытии нажмите на фиксатор до его выхода из паза, откиньте вертикальную прямую стойку и снова закройте стопорную пластину.

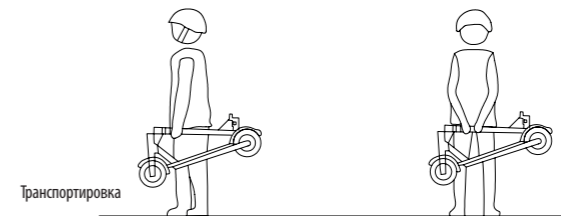

После складывания держите стойку одной или обеими руками для транспортировки.

8 Ежедневное обслуживание

Очистка и хранение электрического скутера

Если поверхность корпуса электрического скутера потрескалась, используйте мягкую ткань, смоченную в небольшом количестве воды, для протирания; Если грязь очистить затруднительно, вы можете несколько раз потереть поверхность зубной щеткой с зубной пастой, а затем использовать влажную ткань для очистки. При возникновении царапин в пластике корпуса вы можете использовать наждачную бумагу или другие шлифовальные материалы для полировки.

Подсказка: Не используйте спирт, бензин, керосин или другие коррозионные, летучие химические растворители, они серьезно повредят внешний вид и внутреннюю структуру корпуса. Запрещается использовать мойку высокого давления для смачивания и помывки; необходимо следить за тем, чтобы электрический скутер был постоянно закрыт, кабель для зарядки — отсоединен, а резиновый колпачок — затянут. В противном случае это может привести к поражению электрическим током или серьезно сбить из-за попадания воды внутрь.

Когда вы не используете электроскутер, старайтесь хранить его в сухом помещении и в прохладном месте, постарайтесь избежать длительного хранения на открытом воздухе. Воздействие солнечных лучей / перегрев / холод на открытом воздухе ускоряют износ электроскутера и шин и сокращают срок службы электроскутера и аккумуляторной батареи.

Обслуживание аккумулятора электроскутера

1. Во избежание риска безопасности не используйте другие модели или марки аккумуляторов.
2. Не прикасайтесь к контактам аккумулятора и не открывайте корпус. Во избежание короткого замыкания не прикасайтесь металлическими предметами к контактам аккумулятора. Оно может привести к повреждению аккумулятора, травме или смерти.
3. Во избежание риска повреждения или пожара используйте только оригинальное зарядное устройство для зарядки.
4. Неправильная утилизация использованных аккумуляторов может привести к серьезному загрязнению окружающей среды. Соблюдайте местные нормативно-правовые акты при утилизации аккумулятора. Не выбрасывайте аккумулятор просто так, берегите окружающую среду.
5. В целях продления срока службы аккумулятора после каждого использования заряжайте аккумулятор перед хранением.

Не устанавливайте аккумулятор в условиях высокой температуры выше 50 °C или ниже -20 °C (например, не оставляйте электрический скутер или его аккумуляторный блок в закрытом автомобиле летом), и не бросайте аккумулятор в огонь. Это может привести к неисправности батареи, перегреву и риску возникновения пожара. Если вы не пользуетесь электроскутером более 30 дней, полностью зарядите аккумулятор, храните его в сухом прохладном месте и полностью заряжайте каждые 60 дней, иначе возможно повреждение аккумулятора, которое не входит в гарантию.

Во избежание полной разрядки и подзарядки, насколько часто это возможно, заряжайте аккумулятор после использования устройства, это может значительно продлить срок его службы. Кроме того, при комнатной температуре аккумулятор обеспечивает более высокий пробег и производительность; в случае эксплуатации при температуре ниже 0 °C время работы и производительность упадут. Как правило, при -20 °C пробег может сократиться вдвое и более по сравнению с эксплуатацией при комнатной температуре. По мере повышения температуры пробег на одном заряде аккумулятора будет восстановлен, см. специальное приложение на дисплее оставшегося пробега.

Подсказка: Полностью заряженный электрический скутер разряжается примерно за 120-180 дней в режиме ожидания. Аккумулятор внутри имеет смарт-чип для регистрации заряда аккумулятора и статуса разрядки, без своевременной зарядки в течение продолжительного периода возможно повреждение, такое повреждение необратимо и не покрывается бесплатной гарантией. (Примечание: непрофессиональному персоналу запрещено снимать аккумулятор, иначе это может привести к серьезным инцидентам с безопасностью из-за поражения электрическим током или короткого замыкания!)

Отладка дисковых тормозов

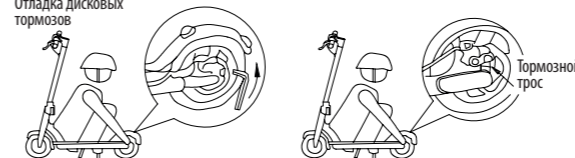

Если вы чувствуете, что тормоза слишком жесткие, используйте шестигранный ключ M5, поворачивая его против часовой стрелки, чтобы освободить винты нажимной пластины на дисковом тормозе, перетяните тормозной трос, чтобы уменьшить длину свободного конца, и заблокируйте винты нажимной пластины; Если вы чувствуете, что тормоз слишком ослаблен, отпустите винты нажимной пластины, перетяните тормозной трос, чтобы увеличить длину свободного конца, а затем зафиксируйте винты нажимной пластины.

Отладка рукоятки

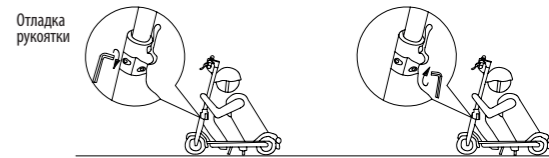

Если стойка в электрическом скутере дрожит, используйте шестигранный ключ M5, чтобы зафиксировать два винта на механизме складывания.

Использование шланга для накачивания



Если передние и задние шины электроскутера сдулись, используйте удлиненный шланг для накачивания, чтобы присоединить насос к шинам. Сначала снимите колпачки с ниппелей передней и задней шин, а затем присоедините удлиненный шланг и насос для накачивания.

9 Таблица параметров модели

Индекс производительности	№ П.П.	Параметры
Габариты изделия	Длина x Ширина x Высота	1080 *430* 1140 мм
	В сложенном состоянии: Длина x Ширина x Высота	1080 *430* 490 мм
Масса изделия	Масса	12,5 кг
Требования к езде	Максимальная нагрузка	120 кг
	Допустимый возраст	16-50 лет
	Допустимый рост	120-200 см
Основные параметры	Максимальная скорость	15 км/ч
	Дальность (км)	10-15KM
	Способность преодолевать подъем	15°
	Допустимая поверхность	Ровная грунтовая дорога, ступени не более 1 см, канал шириной не более 3 см
	Рабочая температура °С	-10 ~ 40
	Температура хранения °С	-20 ~ 45
	Уровни защиты	IP54
Параметр аккумуляторной батареи	Номинальное напряжение (В постоянного тока)	36 В
	Максимальное напряжение зарядки (В постоянного тока)	42 В
	Номинальная емкость (Вт-час)	158.4Вт
	Интеллектуальная система управления аккумулятором	(Аномалия температуры / Короткое замыкание / Автоостановка при отсутствии напряжения / Перегрузка по току / Двойное превышение нормы зарядки / Двойная защита)
Параметры двигателя	Номинальная мощность (Вт)	250
	Максимальная мощность (Вт)	500
Параметры зарядного устройства	Номинальная мощность (Вт)	63
	Номинальное входное напряжение (В переменного тока)	110-230
	Номинальное выходное напряжение (В постоянного тока)	42
	Номинальный ток (А)	1,5
	Сертификация изделия	ОСК, Директива по ограничению использования опасных веществ
	Время зарядки	около 3 часов

(1)Высота корпуса: Расстояние от земли до верхней части корпуса

(2) Стандартный срок службы: При условии полной загрузки электроскутера, при 75 кг нагрузки, при 25 градусов по Цельсию, на ровной дороге без ветра, в энергосберегающем режиме, на постоянной скорости в 15 км/ч, фактический срок службы зависит от нагрузки, температуры, скорости ветра, условий дороги, особенностей вождения и других факторов.

Примечание: Данные и параметры различаются для разных моделей. Возможны изменения без предварительного уведомления.

10 Наименование и содержание вредных веществ в изделии

Название компонента	Вредное вещество					
	Свинец (Pb)	Ртуть (Hg)	Кадмий (Cd)	Шестивалентный хром (Cr(VI))	Полибромированный бифенил (ПББ)	Полибромированные дифениловые эфиры (ПБДЭ)
Зарядное устройство	x	o	o	o	o	o
Аккумуляторная батарея	x	o	o	o	o	o
Воздушный кран	x	o	o	o	o	o
Порт для зарядки	x	o	o	o	o	o
Главная панель управления	x	o	o	o	o	o
Приборная монтажная плата	x	o	o	o	o	o
Двигатель колеса	x	o	o	o	o	o
Рама скутера	o	o	o	o	o	o
Шина	o	o	o	o	o	o

Данная таблица составлена в соответствии с SJ/11364.

o: Указывает, что содержание этого вредного вещества во всех однородных материалах этого компонента ниже предела, указанного в GB/T 26572.

x: Указывает, что содержание этого вредного вещества во всех однородных материалах этого компонента выше предела, указанного в GB/T 26572.

11 Гарантийные обязательства

Послепродажное обслуживание электроскутера осуществляется в строгом соответствии с политикой нашей компании. Рекомендуется сохранять упаковочную коробку, поскольку использование оригинальной коробки позволяет обеспечивать безопасную транспортировку электроскутера.

Содержание гарантии:

Категория	Содержание технического обслуживания	Время с момента приобретения
Корпус механизма	Рама, привод колеса, система управления, руль, основной корпус передней части, приборная панель, заднее колесо, тормозной диск, дисковый тормоз, складная ручка, передняя вилка, вращающиеся части вилки, шина управления и тормозной трос	1 год
Принадлежности	Аккумулятор, зарядное устройство, тормозной переключатель	шесть месяцев
Элементы внешнего вида	Система предупреждения столкновений, фара, внешнее покрытие, шины, наружные трубки, внутренние трубки, компоненты расширенной части, щиток, задние фонари, декоративное покрытие, опорные элементы для ног, крышка аккумуляторного отсека, подставка для ног, зарядный порт и резиновая заглушка	три месяца

Примечания: Торцевой ключ и удлиненный шланг для накачивания в качестве необязательных изделий не покрываются гарантией.

Таблица сбоев в работе электроскутеров

Обозначение	Сбои в работе
Электрический скутер	При нормальном использовании мотор не работает При нормальном использовании в системе управления происходит сбой При нормальном использовании в аккумуляторе происходит сбой При нормальном использовании возникает деформация, тормоза не работают

Случаи, на которые не распространяется гарантия:

1. Повреждение электросамоката вследствие несоблюдения заказчиком положений настоящего руководства.
2. Истечение срока действия гарантии.
3. Данные в гарантийном талоне или в счете, или наименование модели не соответствует данным самого электросамоката.
4. Выполнение ремонта сторонними лицами, не уполномоченными компанией.
5. Аварии и повреждения, связанные с человеческим фактором: механическое повреждение, падение и т.п.
6. Перегрузка или преодоление чрезмерно большого препятствия (включая, помимо прочего, езду по ступенькам и падение).
Гарантия не распространяется на повреждение наружных поверхностей.

Возврат и обмен

Заказчик может позвонить на нашу горячую линию +7 495 280-78-78 доб. 4994 или написать нам на support@cactus-russia.ru для проведения обслуживания или обратиться в наше представительство за помощью.



Изготовитель: АФТГГП (Дунгуань) Интеллидгент Лимитед
Адрес изготовителя: Флор 6, блок А, Но 9 Юху роуд, Вулянь, Фенганг таун, Дунгуань, Китай
Импортер: ООО «ДЕЛИЯ», 119530, РФ, г. Москва, Очаковское шоссе, д. 36, помещение 20
Дата изготовления: См. на упаковке электросамоката.

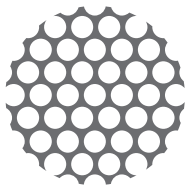

cactus
OFFICE ASSISTANT

<http://cactus-russia.ru/>